

# FAITAGE VENTILÉ MONOPENTE

## Description du produit



Le faitage ventilé monopente associé à la bande d'égout ventilé permet d'assurer la pérennité et la longévité de la toiture par une ventilation optimale des couvertures en zinc. Les sections de ventilation de ces profilés sont conformes aux prescriptions du DTU 40-41 et ce dans les cas les plus défavorables.

La conception de ce produit a été étudiée pour permettre la réalisation sans encombre des relevés de tête des bacs de couverture ; les finitions en joint debout couché relevé peuvent être aisément effectuées.

## Caractéristiques techniques

Matières disponibles	Disponible dans toutes les teintes RHEINZINK
Section de ventilation (cm <sup>2</sup> /m)	68
Hauteur du faitage (mm)	X = 102
Longueur (m)	2
Corps	Acier galvanisé, épaisseur 0,80 mm
Patte	Acier galvanisé, épaisseur 0,80 mm
Capot de finition	Zinc, épaisseur 0,65 mm
Profilé d'agrafage UDS	Zinc, épaisseur 0,65 mm
Poids (kg/m)	2,5
Conditionnement (m/carton)	12

## Avantages du produit

- Ventilation optimale et uniforme
- Mise en œuvre simple et rapide
- Intégration esthétique sur la toiture
- 100 % Recyclable 
- Fabrication Française 

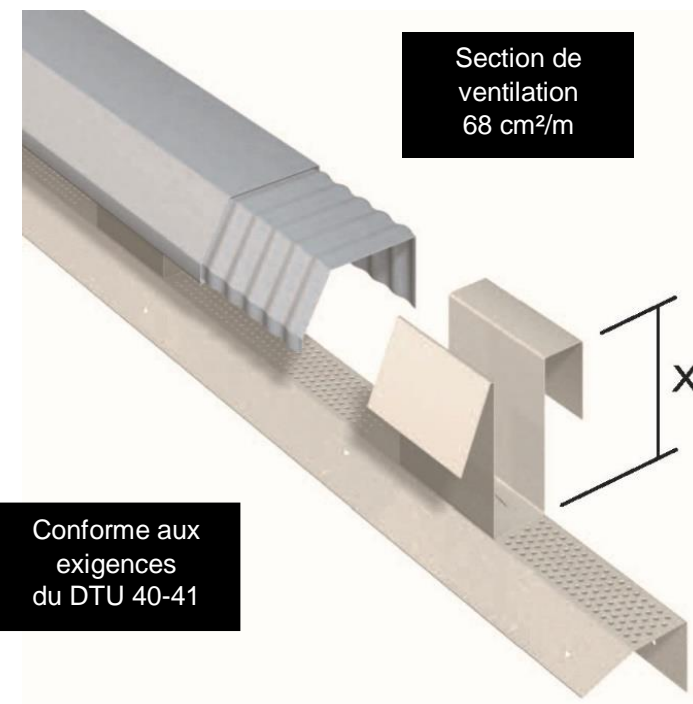

Zinc conforme à la norme EN 988. Pour la mise en œuvre, se conformer aux exigences du **DTU 40-41 Couvertures par éléments métalliques en feuilles et longues feuilles en zinc**. Les préconisations et conseils de pose décrits dans nos brochures et sur notre site internet ne suppléent pas la maîtrise d'œuvre, le respect des normes en vigueur ainsi que les règles de l'art qui relèvent de sa responsabilité. Se reporter au document **LIGNES DE PRODUITS RHEINZINK – Informations sur le matériau et son utilisation**.

